

HR Hastighetskontroll



Hastighetsreglering av matningsrörelser.

Hydraulisk hastighetskontroll som enkelt justeras med bakre mickrometer vred. Används för att på ett exakt vis kunna kontrollera matningshastigheter, luftcylindrar etc. Enkel montering i det medföljande monteringsblocket, inga yttre anslutningar. Slaglängder från 15 mm upp till 100 mm, hastighetsområde från 50 mm/sek till 750mm/sek.

LIMO

L I N A T E X · M O L Y S T R I A A B

Modell	A	B	Max slag mm	Max belastning N	Vikt gr
HR 15	151	136	15	150-3500	470
HR 30	202	172	30	150-3500	495
HR 60	254	194	60	150-3500	615
HR 80	336	256	80	150-3500	690
HR 100	390	290	100	150-3500	765

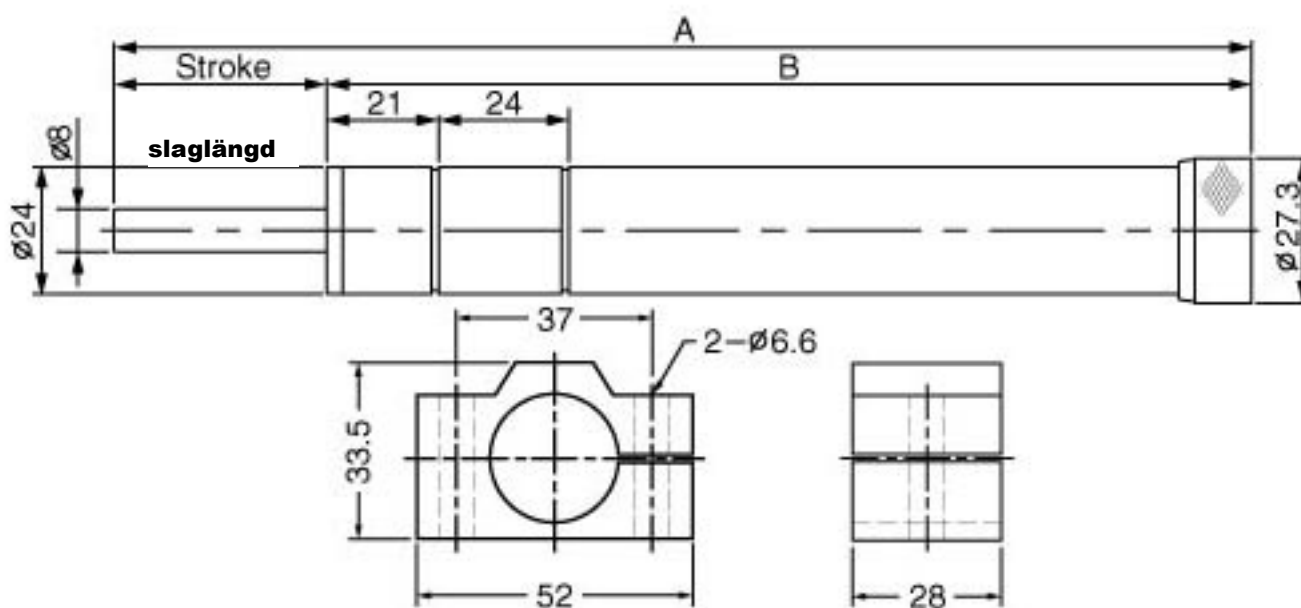

Justeringsdiagram

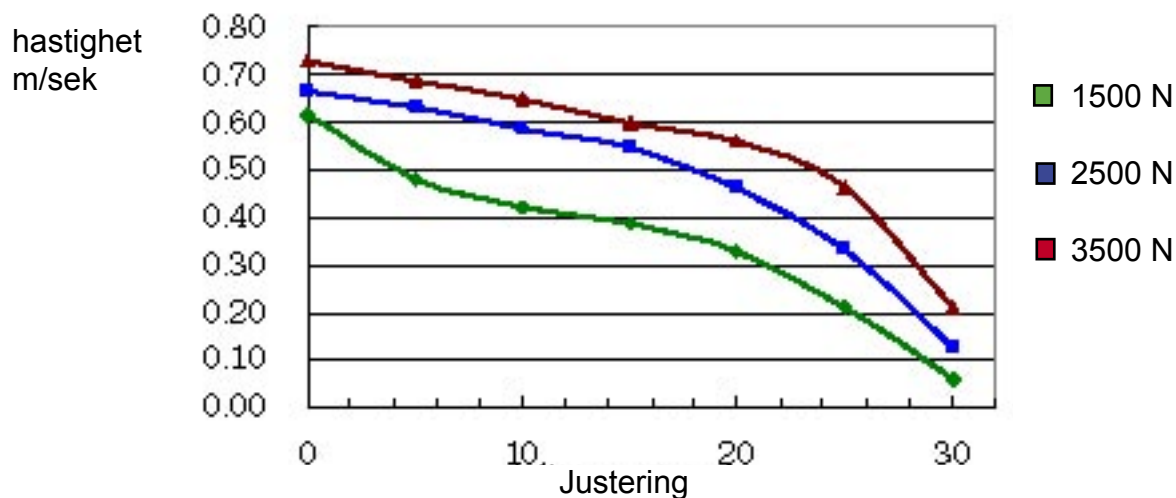

LIMO AB Box 39 SE-601 02 NORRKÖPING

info@limo.se tel: +46-(0)11 36 71 00 fax: +46-(0)11 14 49 80 www.limo.se

